

Шкаф для детской одежды УШКДЗ

Шкаф предназначен для хранения вещей.

Спецификация на крепеж, фурнитуру

Наименование	Кол-во
Гвоздь 1,6x25	59
Евровинт с полукруглой головкой 6,3x13	12
Конфирмат 7x50	16
Крючок Wp19	6
Навеска	2
Нажка регулируемая с фрезной муфтой М6•20мм	4
Петля внутренняя(накладка Н=2мм)	6
Ручка деревянная бук	3
Скоба для задней стенки	16
Шкант 8x35	16
Шкант 8x50	8
Шуруп-саморез 3,5x16	24
Шуруп-саморез 4x30	4

Спецификация на ДСП ламинированное 16 мм

Поз.	Наименование	Кол-во	Готовая деталь	
			Длина	Ширина
1б	Стенка боковая	1	1389,5	357,5
1г	Стенка боковая	1	1389,5	357,5
3	Перегородка	2	1150	357,5
4	Щит горизонтальный	3	283	140,5
5	Щит горизонтальный	3	283	339,5
7	Щит горизонтальный	2	881	357,5
12	Дверь	3	1108	279

Спецификация на ДВП белое

Поз.	Наименование	Кол-во	Готовая деталь	
			Длина	Ширина
13	Стенка задняя	1	1178	299
14	Стенка задняя	2	1178	305

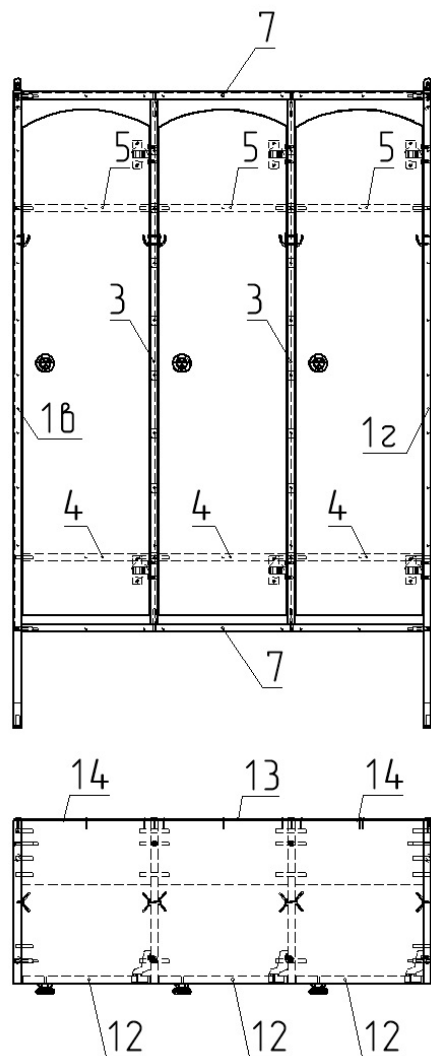

Порядок сборки

Сборка шкафа будет описываться слева на право.

1. Для начала закрепите на стенке боковой (поз.1б) крючок WP-19 с помощью шурупов 3,5x16, также можно сделать с остальными перегородками (поз.3) и стенкой боковой (поз.1г).
2. Далее установите в отверстия в стенке боковой (поз.1б) шканты 8x35 и закрепите на конфирматы 7x50 щит горизонтальный (поз.7).
3. Далее установите на шканты 8x35 щиты горизонтальные (поз.4 и 5), и после этого в них самих шканты 8x50, и уже после этого установите перегородку (поз.3) с крючками к щитам горизонтальным (поз.7) с помощью конфирматов 7x50.
4. Повторите п.3, после чего повторите п.2 только со стенкой боковой (поз.1г).
5. Установите накладки от петель к стенкам боковым (поз.1г) и перегородкам (поз.3) на евроинт с полукруглой головкой М6.3x13. Далее установите на двери (поз.12) петлю дверную на шуруп 3,5x16. Закрепите сами двери на шкафчике и для окончательной сборки установите ручки на дверцы шкафа.
6. Закрепите задние стенки (поз.13 и 14) с помощью гвоздей 1,6x25 с установкой скобы для задней стенки в месте стыковки двух задних стенок.
7. Для окончательной сборки установите на стенках боковых (поз.1б и 1г) со стороны ДВП навески с помощью шурупов 4x30 и заглушите все видимые конфирматы 7x50 комплектными заглушками.

Примечание: В процессе эксплуатации происходит ослабление болтового соединения. Во избежание расшатывания изделия необходимо периодически подкручивать эксцентрики.



ПАСПОРТ ИЗДЕЛИЯ

Шкаф для детской одежды УШКДЗ



Эксплуатация мебели

Сохранность и долговечность мебели зависит от правильного использования и ухода за ней. Оберегайте поверхности изделия от механических повреждений. Периодически подкручивайте шурупы и винты. Удаление пыли следует производить мягкой тканью.

Транспортировка и хранение

Мебель транспортируется в закрытых транспортных средствах. Изделия должны храниться в крытых помещениях при температуре не ниже плюс 2 градуса и относительной влажности воздуха от 45 до 70%.

Порядок предъявления претензий

Претензии по качеству мебели принимаются в течение гарантийного срока эксплуатации изделия - 24 месяца со дня приобретения на предприятии. Претензии, появившиеся из-за несоблюдения правил эксплуатации и ухода за мебелью, не принимаются.

Примечание: изготовитель ведет постоянную работу по совершенствованию изделия и может вносить изменения по желанию заказчика в пределах действующего ГОСТ.



Учмебельпроф

Тел. в РБ (Минск): +375 (29) 555-52-10

E-mail: uchmebelprof@yandex.by