

Стол игровой 2-местный с ящиками р.гр. №1, 2, 3

УСТДш2.1 - УСТДш2.3

Стол предназначен для занятий учащихса детского сада.

Спецификация на крепеж, фурнитуру

| Наименование | Кол-во |
|--|--------|
| Амортизатор силиконовый | 4 |
| Евровинт с полукруглой головкой 6,3x13 | 16 |
| Заклепка заечная М6*16 | 8 |
| Конфирмат 7x50 | 13 |
| Направляющая роликовые 400 мм | 2 |
| Ручка-скоба 128 мм | 2 |
| Стойка эксцентрика | 10 |
| Шкант 8x35 | 6 |
| Шуруп-саморез 3,5x16 | 66 |
| Эксцентрик | 10 |

Спецификация на ДСП ламинированное 16 мм

| Поз. | Наименование | Кол-во | Готовая деталь | |
|------|----------------------|--------|----------------|--------|
| | | | Длина | Ширина |
| 3 | Царга | 1 | 78 | 752 |
| 4 | Перегородка | 3 | 94,5 | 426,5 |
| 5б | Накладка ящика | 1 | 389 | 90 |
| 7 | Стенка задняя ящика | 2 | 303,3 | 50 |
| 8 | Щит горизонтальный | 1 | 752 | 426,5 |
| 10 | Горизонтальная | 1 | 1200 | 500 |
| 11 | Накладка ящика | 1 | 389 | 90 |
| 12 | Стенка боковая ящика | 2 | 400,5 | 50 |
| 13 | Стенка боковая ящика | 2 | 400,5 | 50 |

Спецификация на ДВП белое

| Поз. | Наименование | Кол-во | Готовая деталь | |
|------|--------------|--------|----------------|--------|
| | | | Длина | Ширина |
| 9 | Дно ящика | 2 | 333,3 | 407 |

Порядок сборки

1. Вкрутите стойки эксцентрика в столешницу (поз.10). Так же установите в отверстия перегородки (поз.4) к столешнице.
2. Далее царгу (поз.3) к собранной конструкции конфирматами 7x50. Закрепите на перегородках ответные планки от направляющих к перегородкам. После чего закрепите щит горизонтальный (поз.8) к конструкции.
3. Приступите к сборке шуфляд. Прикрепите к стенкам боковым (поз.12 и 13) стенку заднюю (поз.7) конфирматами 7x50. Далее вкрутите стойки эксцентрика в накладку ящика (поз.5б и 11). Установите шканты 8x35 в отверстия и стяните конструкцию во едино. Закрепите дно ящика (поз.9) с направляющими к шуфлядам шурупами 3.5x16. Закрепите ручки к шуфлядам комплектными винтами.
4. Совместите отверстия крышки горизонтальной (поз.34) с металлическими опорами и при помощи евровинтов 6.3x13 произвести установку крышки.

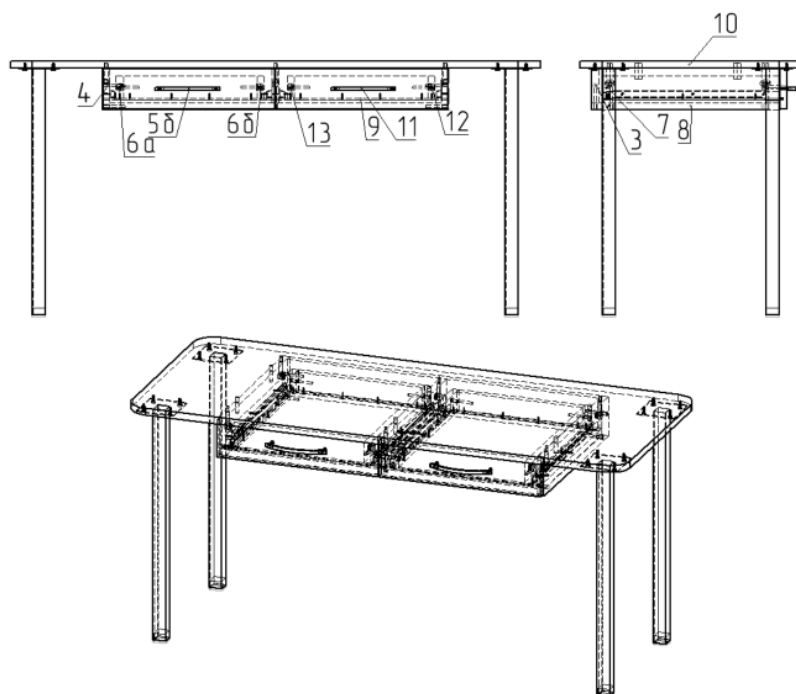

Примечание: В процессе эксплуатации происходит ослабление болтового соединения. Во избежание расшатывания и скрипа изделия необходимо периодически подкручивать гайки.

Эксплуатация мебели

Сохранность и долговечность мебели зависит от правильного использования и ухода за ней. Оберегайте поверхности изделия от механических повреждений. Периодически подкручивайте шурупы и винты. Удаление пыли следует производить мягкой тканью.

Транспортировка и хранение

Мебель транспортируется в закрытых транспортных средствах. Изделия должны храниться в крытых помещениях при температуре не ниже плюс 2 градуса и относительной влажности воздуха от 45 до 70%.

Порядок предъявления претензий

Претензии по качеству мебели принимаются в течение гарантийного срока эксплуатации изделия - 24 месяца со дня приобретения на предприятии. Претензии, появившиеся из-за несоблюдения правил эксплуатации и ухода за мебелью, не принимаются.

Примечание: изготовитель ведет постоянную работу по совершенствованию изделия и может вносить изменения по желанию заказчика в пределах действующего ГОСТ.

ООО «Учмебельпроф»



ПАСПОРТ ИЗДЕЛИЯ

**Стол игровой 2-местный
с ящиками р.гр. №1, 2, 3
УСТДш2.1 - УСТДш2.3**



Учмебельпроф

Тел. в РБ (Минск): +375 (29) 555-52-10
E-mail: uchmebelprof@yandex.by

