

## Игровой модуль «Для игрушек» УИГМ-2.

Спецификация на крепеж, фурнитуру

Наименование	Кол-во
Петля внутренняя(накладка Н=2мм)	4
Ножка для шкафов Ø50x44	12
Ручка деревянная бук	2
Шкант 8x50	8
Конфирмат 7x50	30
Стойка эксцентрика	30
Шкант 8x35	50
Эксцентрик	30
Полкадержатель 5x16	2
Евровинт с полукруглой головкой 6,3x13	8
Шуруп-саморез 3,5x16	8
Гвоздь 16x25	164

Спецификация на ДСП ламинированное 16 мм

Поз	Наименование	Кол-во	Готовая деталь	
			Длина	Ширина
3	Горизонтальная	1	1034	600
4	Горизонтальная	1	998	600
5	Горизонтальная	2	1031	330
7	Горизонтальная	1	1031	330
8	Горизонтальная	2	1031	330
9	Горизонтальная	2	998	330
10	Вертикальная	1	959	330
11	Вертикальная	1	959	330
12	Горизонтальная	1	680	330
13	Горизонтальная	2	644	330
14	Вертикальная	3	624	330
15	Вертикальная	3	624	330
16	Вертикальная	1	304	600
17	Вертикальная	1	304	600
18	Фронтальная	1	300	366
19	Фронтальная	1	300	366
20	Вертикальная	1	309	330
21	Вертикальная	1	309	330
22	Вертикальная	1	309	330
23	Вертикальная	4	304	330

Спецификация на ДВП белое

Поз	Наименование	Кол-во	Готовая деталь	
			Длина	Ширина
1	Фронтальная	3	654	1028
2	Фронтальная	1	975	674

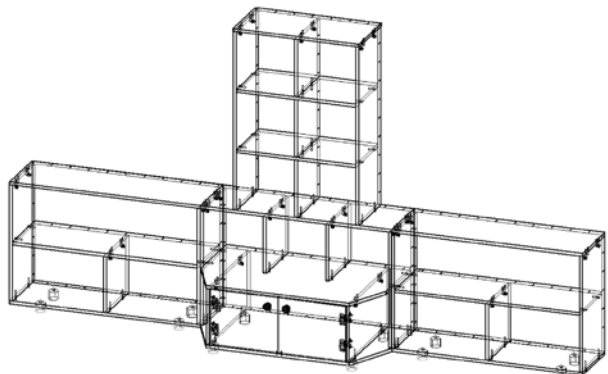
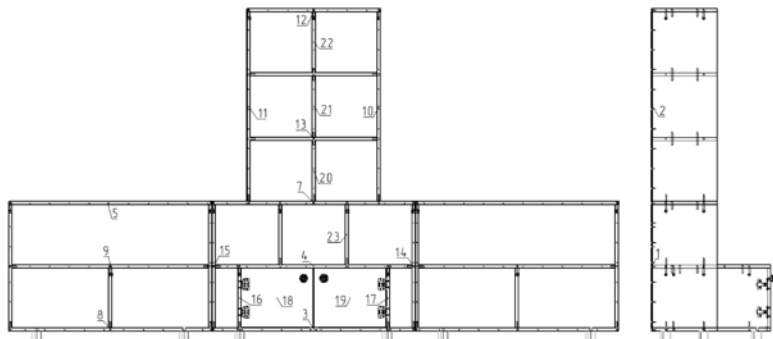

## Порядок сборки

1. Вставьте ножки в полки (поз.3). Далее при помощи конфирматов 7x50 закрепите вертикальные стенки (поз.16 и 17). После этого установите шканты 8x50 в отверстия стенок (поз.16 и 17) и вкрутите эксцентриковые стойки и в полку (поз.4) и уложив ее на стенки (поз. 16 и 17) зажав конструкцию эксцентриком. Далее установите в торцы данной полки шканты и установив к ней вертикальные стенки (поз. 14 и 15) закрепите их к полке конфирматами 7x50. После этого закрепите на конфирматы вертикальные перегородки (поз. 23). Установите в торцы всех стоек шканты. Вкрутите эксцентриковые стяжки в горизонтальную полку (поз.7) и уложите ее на собранную ранее конструкцию и зажмите ее эксцентриками.

2. Далее приступите к сборке верхнего открытого яруса. Присоедините стенку боковую (поз. 11) к собранной тумбе с помощью конфирматов. Далее так же установите перегородку (поз.20). Установите в нее шканты и еще в полку (поз.13). Уложите полку к перегородке и поступите аналогично с оставшимися ярусами. После этого закрепите стенку боковую (поз. 10) к тумбе конфирматами. Далее установите эксцентриковые стяжки в крышку (поз. 12) и уже с установленными шкантами в торцы стоек, соберите крышку с собранной конструкцией и затяните ее с помощью эксцентриков. Для окончательной сборки данной тумбы закрепите на тыльной стороне тумбы задние стенки (поз. 1 и 3) на гвозди и установите ответные планки от петель на стенки боковые (поз.16 и 17) с помощью евровинтов 6.3x16.

3. После приступите к сборке тумбы боковой. Вставьте ножки в полки (поз.8). Далее при помощи конфирматов 7x50 закрепите вертикальную стенку (поз.14) перегородку (поз.23). После установите шканты в торец перегородки и вкрутите стойки эксцентрика в полку (поз.9) установив в торцы шканты. После этого уложите ее на перегородку и закрепите ее со стенкой боковой (поз.15) зажав стенку боковую (поз.15) к полке конфирматами. Далее установите в торцы стенок шканты и вкрутите стойки эксцентрика в крышку (поз. 5). Уложив ее на стенки боковые зажмите все эксцентриками. После чего закрепите заднюю стенку (поз.1) на гвозди. Таким же образом соберите и вторую тумбу.

4. Для окончательной сборки прикрутите к дверям петли на шурупы 3.5x16 и ручки комплектными винтами и установите их на свое место.

**Примечание:** В процессе эксплуатации происходит ослабление болтового соединения. Во избежание расшатывания и скрипа изделия необходимо периодически подкручивать гайки.

### Эксплуатация мебели

Сохранность и долговечность мебели зависит от правильного использования и ухода за ней. Оберегайте поверхности изделия от механических повреждений. Периодически подкручивайте шурупы и винты. Удаление пыли следует производить мягкой тканью.

### Транспортировка и хранение

Мебель транспортируется в закрытых транспортных средствах. Изделия должны храниться в крытых помещениях при температуре не ниже плюс 2 градуса и относительной влажности воздуха от 45 до 70%.

### Порядок предъявления претензий

Претензии по качеству мебели принимаются в течение гарантийного срока эксплуатации изделия - 24 месяца со дня приобретения на предприятии. Претензии, появившиеся из-за несоблюдения правил эксплуатации и ухода за мебелью, не принимаются.

**Примечание:** изготовитель ведет постоянную работу по совершенствованию изделия и может вносить изменения по желанию заказчика в пределах действующего ГОСТ.

ООО «Учмебельпроф»



ПАСПОРТ ИЗДЕЛИЯ

## Игровой модуль «Для игрушек» УИГМ-2



Учмебельпроф

Тел. в РБ (Минск): +375 (29) 555-52-10

E-mail: [uchmebelprof@yandex.by](mailto:uchmebelprof@yandex.by)