

Скамья трехместная УСКМЗ.4, УСКМЗ.5, УСКМЗ.6.

Скамья предназначена для сидения, входит в состав комплекта обеденного 6-местного.

Спецификация на крепеж, фурнитуру

| Наименование | Кол-во |
|----------------------|--------|
| Болт М6×25 ГОСТ 7801 | 6 |
| Гайка М6 ГОСТ 5927 | 6 |
| Конфирмат 7х70 | 7 |

Спецификация на ДСП ламинированное 16 мм

| Поз. | Наименование | Кол-во | Готовая деталь | |
|------|--------------|--------|----------------|--------|
| | | | Длина | Ширина |
| 88а | Экран | 1 | 647,5 | 170 |
| 88б | Экран | 1 | 647,5 | 170 |
| 89 | Крышка | 1 | 1500 | 300 |

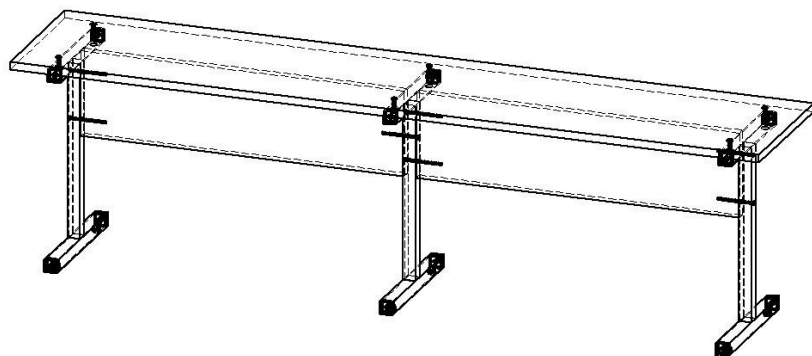
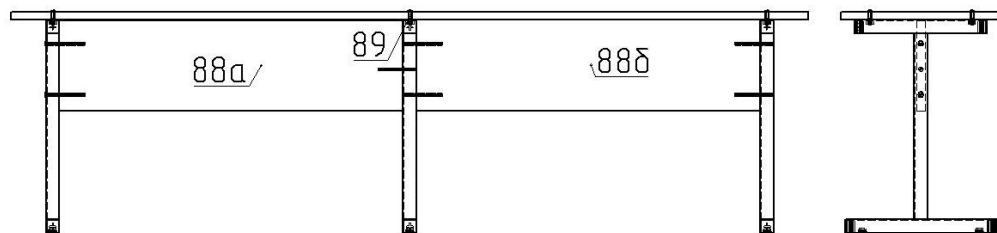

Порядок сборки

1. Закрепите левую и правую ноги к экранам (поз.88а и 88б).
2. Далее вкрутите конфирмат 7х70 в экран (поз.88а) с центральной ногой, далее поверните экран (поз.88а) на 45-90 градусов и закрепите 2 конфирматами 7х70 экран (поз.88б) с центральной металлической стойкой. После чего верните в вертикальное положение экран (поз.88а).
3. Совместив отверстия в крышке (поз.89) с отверстиями стоек, скрепите их при помощи болтов мебельных М6х25 и гаек М6.

Примечание: В процессе эксплуатации происходит ослабление болтового соединения. Во избежание расшатывания и скрипа изделия необходимо периодически подкручивать гайки.

Эксплуатация мебели

Сохранность и долговечность мебели зависит от правильного использования и ухода за ней. Оберегайте поверхности изделия от механических повреждений. Периодически подкручивайте шурупы и винты. Удаление пыли следует производить мягкой тканью.

Транспортировка и хранение

Мебель транспортируется в закрытых транспортных средствах. Изделия должны храниться в крытых помещениях при температуре не ниже плюс 2 градуса и относительной влажности воздуха от 45 до 70%.

Порядок предъявления претензий

Претензии по качеству мебели принимаются в течение гарантийного срока эксплуатации изделия - 24 месяца со дня приобретения на предприятии. Претензии, появившиеся из-за несоблюдения правил эксплуатации и ухода за мебелью, не принимаются.

Примечание: изготовитель ведет постоянную работу по совершенствованию изделия и может вносить изменения по желанию заказчика в пределах действующего ГОСТ.



ПАСПОРТ ИЗДЕЛИЯ

**Скамья трехместная УСКМ3.4,
УСКМ3.5, УСКМ3.6**



Тел. в РБ (Минск): +375 (29) 555-52-10
E-mail: uchmebelprof@yandex.by

