

Парта ученическая двухместная с наклоном крышки со скамьей.

Парта предназначена для занятий учащихся.

Спецификация на крепеж, фурнитуру

Наименование	Кол-во
Болт мебельный М6×25 ГОСТ 7801	10
Болт мебельный М6×30 ГОСТ 7801	2
Болт М8×35 ГОСТ 7798	10
Гайка М6 ГОСТ 5927	8
Гайка с фланцем DIN 6923	8
Гайка Эриксона М6×12	2
Заглушка 25×25 с гайкой М8	2
Конфирмат 7×70	4
Крючок металлический	2
Пенал(врезной)	2
Шуруп-саморез 3.5×16	4

Спецификация на ДСП ламинированное 16 мм

Поз.	Наименование	Кол-во	Готовая деталь	
			Длина	Ширина
1 з	Экран	1	1055	248,5
22 в	Крышка	1	1200	500
71	Спинка	1	1200	135
73	Сидушка	1	1200	270

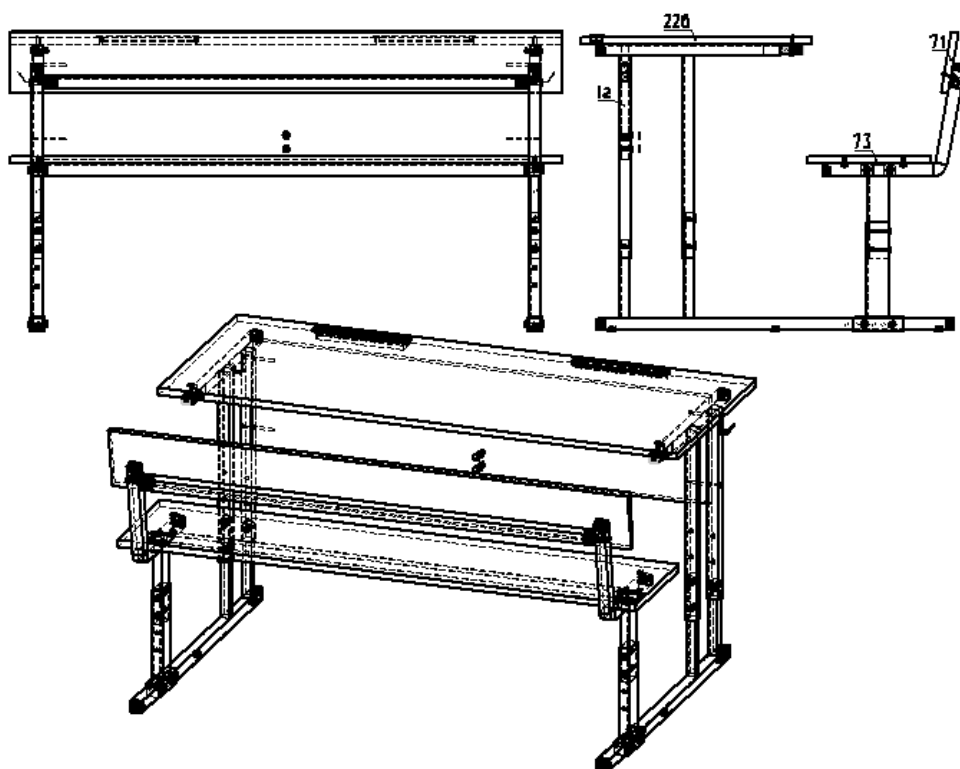

Порядок сборки

1. При помощи конфирматов 7х70 произвести сборку щита переднего (поз.1г) с металлическими стойками, предварительно надев с противоположных сторон на два конфирмата (верхние) крючки.
2. Закрепите крышку стола (поз.22б) к металлокаркасу с помощью болтов мебельных М6х30 и гайки Эриксона М6х12. Далее закрепите к столешнице установив пеналы на свои места с помощью шурупов 3.5х16.
3. При помощи болтов М8х35 и гаек М8 прикрепить распорку под сидение к металлокаркасу стола. Далее закрепить сидение (поз.73) к металлокаркасу с помощью болтов М6х25 и гайки М6. Далее прикрепите спинку (поз.71) аналогично сидению, после чего установите трубу за спинку с заглушками М8 к металлокаркасу болтами М8х35.
4. Для окончательной сборки прикрутите растомат к щиту переднему с помощью болтов мебельных М6х25, болты нужно закреплять шляпками с внешней стороны, и гаек М6 и к крышке стола (поз.22б) шурупами, так что бы корпус растомата был прикреплен к щиту переднему, зубьями к ученику, а “языком” к столешнице.

Регулировку изделия по ростовым группам следует производить до начала сборки. Регулировка собранного стола по высоте выполняется следующим образом: **1.** Раскрутить болтовое соединение в стойках стола. Выполнить регулировку на требуемую ростовую группу. **2.** Зажать все винтовые соединения.

Примечание: В процессе эксплуатации происходит ослабление болтового соединения. Во избежание расшатывания и скрипа изделия необходимо периодически подкручивать гайки.



ПАСПОРТ ИЗДЕЛИЯ

Парта ученическая УПРТнск2.24

Эксплуатация мебели

Сохранность и долговечность мебели зависит от правильного использования и ухода за ней. Оберегайте поверхности изделия от механических повреждений. Периодически подкручивайте шурупы и винты. Удаление пыли следует производить мягкой тканью.

Транспортировка и хранение

Мебель транспортируется в закрытых транспортных средствах. Изделия должны храниться в крытых помещениях при температуре не ниже плюс 2 градуса и относительной влажности воздуха от 45 до 70%.

Порядок предъявления претензий

Претензии по качеству мебели принимаются в течение гарантийного срока эксплуатации изделия - 24 месяца со дня приобретения на предприятии. Претензии, появившиеся из-за несоблюдения правил эксплуатации и ухода за мебелью, не принимаются.

Примечание: изготовитель ведет постоянную работу по совершенствованию изделия и может вносить изменения по желанию заказчика в пределах действующего ГОСТ.



Учмбельпроф

Тел. в РБ (Минск): +375 (29) 555-52-10

Наш сайт в Интернете:

www.uch-mebel.by

E-mail:

uchmebelprof@yandex.by

