

## Стол конференционный УСТС2.

Стол предназначен для проведения совещаний за ним.

Спецификация на крепеж, фурнитуру Спецификация на ДСП ламинированное 16 мм

Наименование	Кол-во
Заглушка эксцентрика	8
Ножка регулируемая с врезной муфтой М6•20мм	4
Стойка эксцентрика	8
Шкант 8x35	4
Эксцентрик	8

Поз	Наименование	Кол-во	Готовая деталь	
			Длина	Ширина
112	Стенка боковая	1	735,5	351,5
116	Стенка боковая	1	735,5	351,5
117	Стенка боковая	1	735,5	719
118	Крышка	1	1000	1000

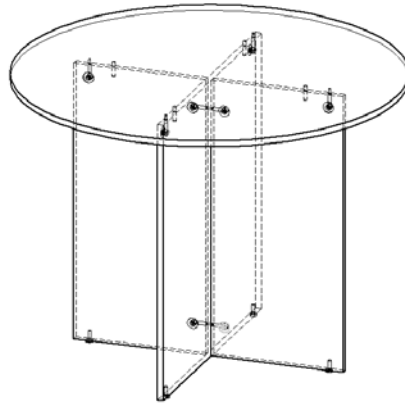
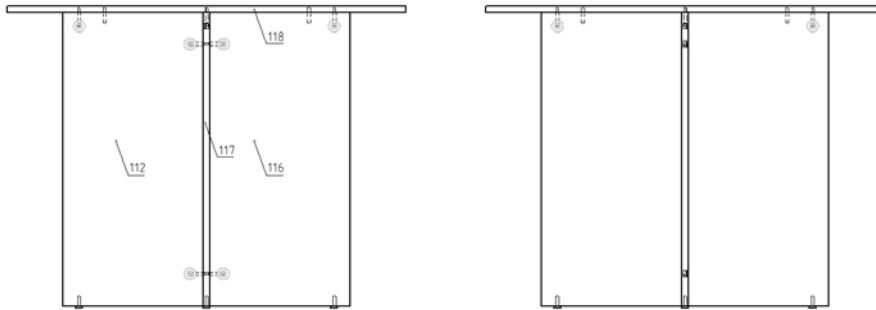

## Порядок сборки

1. Вкрутите стойки эксцентриков в крышку стола (поз. 118), также установив шканты. Вкрутите стойки эксцентрика в Стенку боковую (поз. 117) и установите стенки боковые (поз.112 и 116) зажав все бочонками.
2. Далее совместив отверстия крышки (поз.118) со стенками боковыми затяните соединение бочонками эксцентриков.
3. Для окончательной сборки установите в стенках боковых муфты от подпятников и вкрутите сами втулки подпятников и заглушите всю вкрученную фурнитуру заглушками.

**Примечание:** В процессе эксплуатации происходит ослабление болтового соединения. Во избежание расшатывания и скрипа изделия необходимо периодически подкручивать гайки.

### Эксплуатация мебели

Сохранность и долговечность мебели зависит от правильного использования и ухода за ней. Оберегайте поверхности изделия от механических повреждений. Периодически подкручивайте шурупы и винты. Удаление пыли следует производить мягкой тканью.

### Транспортировка и хранение

Мебель транспортируется в закрытых транспортных средствах. Изделия должны храниться в крытых помещениях при температуре не ниже плюс 2 градуса и относительной влажности воздуха от 45 до 70%.

### Порядок предъявления претензий

Претензии по качеству мебели принимаются в течение гарантийного срока эксплуатации изделия - 24 месяца со дня приобретения на предприятии. Претензии, появившиеся из-за несоблюдения правил эксплуатации и ухода за мебелью, не принимаются.

**Примечание:** изготовитель ведет постоянную работу по совершенствованию изделия и может вносить изменения по желанию заказчика в пределах действующего ГОСТ.

---

ООО «Учмебельпроф»



ПАСПОРТ ИЗДЕЛИЯ

## Стол конференционный УСТС2



Учмебельпроф

Тел. в РБ (Минск): +375 (29) 555-52-10

E-mail: [uchmebelprof@yandex.by](mailto:uchmebelprof@yandex.by)