

## Стол компьютерный 1-тумбовый УСТК3.02.

Стол предназначен для занятий учащихся.

Спецификация на крепеж, фурнитуру Спецификация на ДСП ламинированное 16 мм

Наименование	Кол-во
Амортизатор силиконовый	4
Винт(для ручки)	4
Заглушка конфирмата	20
Заглушка под провод Ø60	2
Заглушка эксцентрика	8
Конфирмат 7x50	28
Направляющая 450	3
Нажка регулируемая с врезной муфтой М6•20мм	4
Ручка-скоба 128 мм	2
Стойка эксцентрика	12
Шкант 8x35	12
Шуруп-саморез 3.5x16	50
Эксцентрик	12

Поз	Наименование	Кол-во	Готовая деталь	
			Длина	Ширина
138	Стенка боковая ящика	4	450	106
139	Накладка ящика	2	396	166
140	Стенка задняя ящика	2	310	106
143	Стенка боковая	1	734,5	519
151	Щит горизонтальный	2	368	500,5
172	Полка под клавиатуру	1	641	450,5
185	Стенка боковая	1	506,5	500,5
186	Щит горизонтальный	1	220	500,5
187	Стенка боковая	1	734,5	519
188	Крышка	1	1400	600
189	Царга	1	1287	506,5
190	перегородка	1	506,5	500,5

Спецификация на ДВП белое

Поз	Наименование	Кол-во	Готовая деталь	
			Длина	Ширина
137	Дно ящика	2	340	457

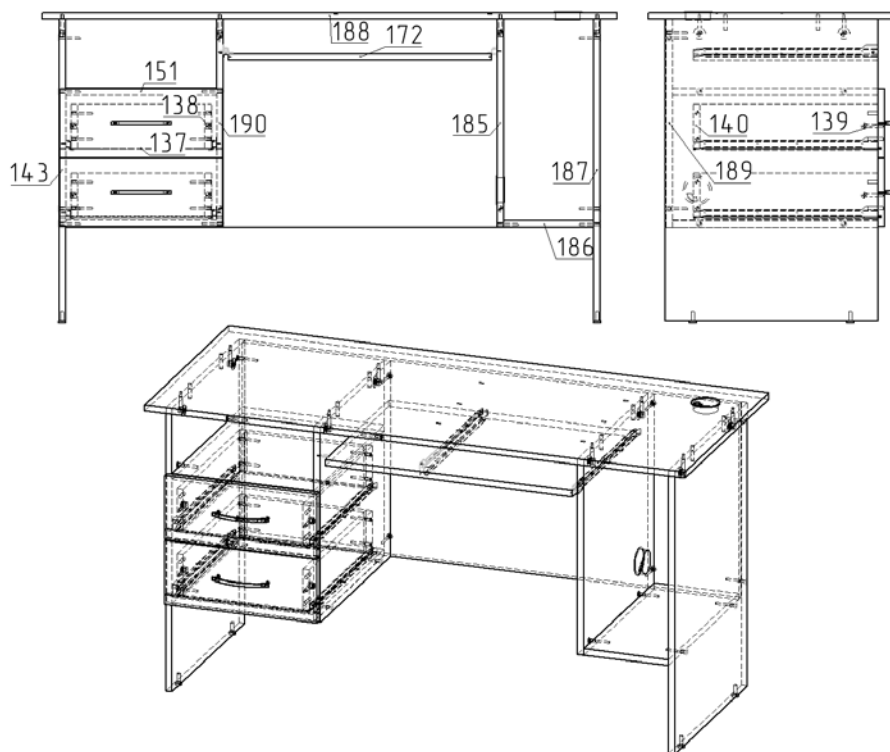

## Порядок сборки

1. Закрепите на стенках боковых (поз.143, 190 и 185) ответные части от направляющих с помощью шурупов 3.5x16. Далее закрепите щит горизонтальный (поз.151) к стенке боковой (поз. 143).
2. При помощи конфирматов 7x70 произвести сборку царги (поз.189) со стенками боковыми (поз.143, 190, 185 и 187). Установите щит горизонтальный (поз.186) на конфирматы 7x50.
3. Вкрутив стойки эксцентрика в крышку стола (поз.188), установите в отверстия шканты 8x35, совместив отверстия крышки с отверстиями в стенках боковых, притяните их при помощи боченка от эксцентрика.
4. Далее приступите к сборке ящиков. Для этого прикрутите с помощью конфирмата 7x50 стенки боковые ящика (поз. 138) к стенке задней (поз. 140). Прикрепите Дно ящика (поз. 137) к собранной конструкции шурупами 3.5x16 вместе с ответными частями направляющих. Прикрепите к фасадам ящика (поз. 139) стойки эксцентрика и шканты 8x35. Соберите всю конструкцию ящика воедино зажав эксцентриковой стяжкой. Прикрутите ручки к фасадам.
5. Прикрепите оставшиеся части от 2 направляющих к полке под клавиатуру (поз.172).
6. Далее вкрутите в стенки боковые подпятники.
7. Для окончательной сборки изделия заглушите все видимые конфирматы заглушками, установите кабель-канал в столешницу и ящики с полкой на свои места.

**Примечание:** В процессе эксплуатации происходит ослабление болтового соединения. Во избежание расшатывания и скрипа изделия необходимо периодически подкручивать гайки.

### Эксплуатация мебели

Сохранность и долговечность мебели зависит от правильного использования и ухода за ней. Оберегайте поверхности изделия от механических повреждений. Периодически подкручивайте шурупы и винты. Удаление пыли следует производить мягкой тканью.

### Транспортировка и хранение

Мебель транспортируется в закрытых транспортных средствах. Изделия должны храниться в крытых помещениях при температуре не ниже плюс 2 градуса и относительной влажности воздуха от 45 до 70%.

### Порядок предъявления претензий

Претензии по качеству мебели принимаются в течение гарантийного срока эксплуатации изделия - 24 месяца со дня приобретения на предприятии. Претензии, появившиеся из-за несоблюдения правил эксплуатации и ухода за мебелью, не принимаются.

**Примечание:** изготовитель ведет постоянную работу по совершенствованию изделия и может вносить изменения по желанию заказчика в пределах действующего ГОСТ.

---

ООО «Учмебельпроф»



ПАСПОРТ ИЗДЕЛИЯ

## Стол компьютерный 1-тумбовый УСТК3.02



Учмебельпроф

Тел. в РБ (Минск): +375 (29) 555-52-10

E-mail: [uchmebelprof@yandex.by](mailto:uchmebelprof@yandex.by)

