

Стол компьютерный 1-тумбовый СТК3.05.

Стол предназначен для занятий учащихся.

Изделие СТК3.05

Спецификация на крепеж, фурнитуру Спецификация на ДСП ламинированное 16 мм

Наименование	Кол-во	Поз	Наименование	Кол-во	Готовая деталь	
					Длина	Ширина
Амортизатор силиконовый	1	149	Стенка задняя	1	368	734,5
Евровинт с полукруглой головкой 6,3x13	4	150	Цоколь	1	368	74
Заглушка конфирмата	24	151	Щит горизонтальный	2	368	500,5
Заглушка под провода Ø60	1	155	Стенка боковая	1	734,5	519
Заглушка эксцентрика	8	158	Дверь	1	502	396
Конфирмат 7x50	24	159	Полка	1	364	495
Направляющая 450	1	170	Царга	1	903	350,5
Ножка регулируемая с фрезной муфтой М6•20мм	6	172	Полка под клавиатуру	1	641	450,5
Петля накладная(накладка Н=2мм)	2	174	Стенка боковая	1	734,5	519
Полкодержатель 5x16	4	175	Крышка	1	1400	600
Ручка-скоба 128 мм	1	177	Щит горизонтальный	1	220	480,5
Стойка эксцентрика	8	178	Стенка боковая	1	506,5	480,5
Шкант 8x35	10	179	Стенка боковая	1	734,5	519
Шуруп-саморез 3,5x16	20					
Эксцентрик	8					

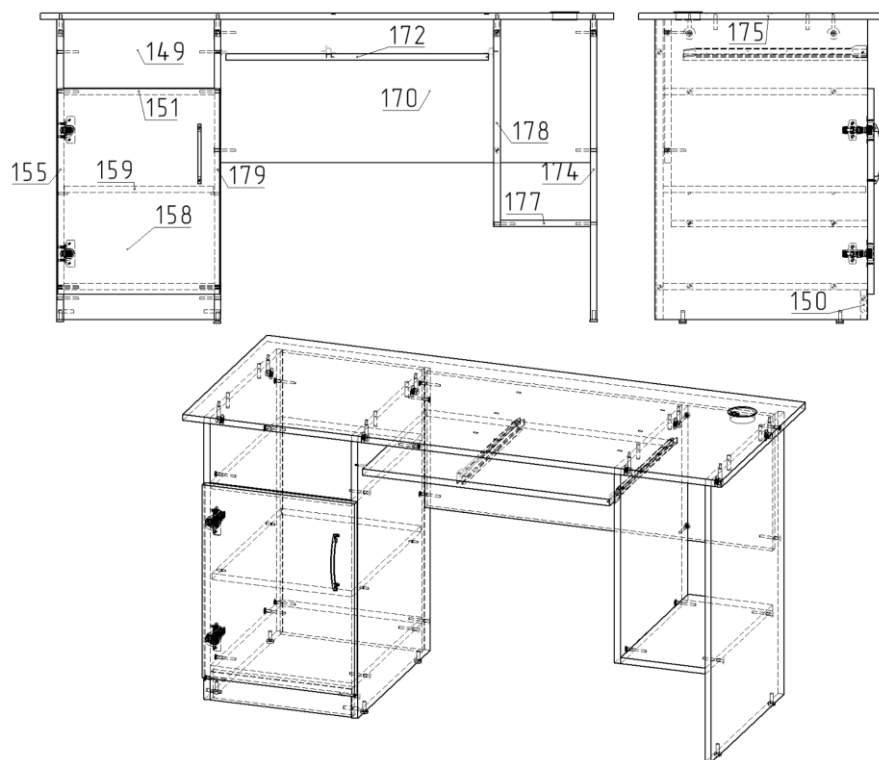

Примечание: В процессе эксплуатации происходит ослабление болтового соединения. Во избежание расшатывания и скрипа изделия необходимо периодически подкручивать гайки.

Порядок сборки

1. Закрепите на стенках боковых (поз.178 и 179) ответные части от направляющих с помощью шурупов 3.5x16. Далее установите в отверстия цоколя (поз.150) шканты 8x35. Закрепите цоколь к стенкам боковым (поз.155 и 179) с помощью конфирматов 7x50. Далее таким же образом закрепите стенку заднюю (поз.149). Так же закрепите щит горизонтальный (поз.151) к стенкам боковым (поз.173 и 181).
2. При помощи конфирматов 7x70 произвести сборку царги (поз.170) со стенками боковыми (поз.174, 178 и 179). Установите на свое место щит горизонтальный (поз.177).
3. Вкрутив стойки эксцентрика в крышки стола (поз.175), установите в отверстия шканты 8x35, совместив отверстия крышки с отверстиями в стенках боковых, притяните их при помощи боченка от эксцентрика.
4. Прикрепите к стенке боковой (поз. 155) накладки от петель с помощью евровинтов 6.3x13. Далее прикрутите петли к двери (поз. 158). Установите подпятники на свое место и уложите на них полку (поз.159). Далее Установите дверь на свое место и прикрутите комплектную ручку.
5. Прикрепите оставшиеся части от 2 направляющих к полке под клавиатуру (поз.172).
6. Далее вкрутите в стенки боковые подпятники.
7. Для окончательной сборки изделия заглушите все видимые конфирматы заглушками, установите кабель-канал в столешницу и ящики с полкой на свои места.

Эксплуатация мебели

Сохранность и долговечность мебели зависит от правильного использования и ухода за ней. Оберегайте поверхности изделия от механических повреждений. Периодически подкручивайте шурупы и винты. Удаление пыли следует производить мягкой тканью.

Транспортировка и хранение

Мебель транспортируется в закрытых транспортных средствах. Изделия должны храниться в крытых помещениях при температуре не ниже плюс 2 градуса и относительной влажности воздуха от 45 до 70%.

Порядок предъявления претензий

Претензии по качеству мебели принимаются в течение гарантийного срока эксплуатации изделия - 24 месяца со дня приобретения на предприятии. Претензии, появившиеся из-за несоблюдения правил эксплуатации и ухода за мебелью, не принимаются.

Примечание: изготовитель ведет постоянную работу по совершенствованию изделия и может вносить изменения по желанию заказчика в пределах действующего ГОСТ.

ООО «Учмебель»



ПАСПОРТ ИЗДЕЛИЯ

Стол компьютерный 1-тумбовый СТК3.05



МЕБЕЛЬНАЯ ФАБРИКА

Тел. в РФ (Москва): +7 (499) 705-12-72,
+7 (916) 968-06-74

Тел. в РБ (Минск): +375 (17) 336-23-08
+375 (29) 336-23-07

Наш сайт в Интернете: www.uch-mebel.com

E-mail: doski-2020@mail.ru

